



**ŠKODA Octavia III (2012 →)**  
**ŠKODA Octavia III Combi (2013 →)**  
(Kromě verze 4x4; Außer Version 4x4; Except version 4x4)

**MONTÁŽNÍ A UŽIVATELSKÝ NÁVOD**  
**MONTAGE UND BEDIENUNGSANLEITUNG**  
**INSTALLATION INSTRUCTIONS AND USER'S**  
**GUIDE**

**TMB PS 099**

**SPOJOVACÍ - TAŽNÉ ZAŘÍZENÍ**

**pro automobily**  
**für Personenkraftwagen**  
**for passenger cars**  
**ŠKODA Octavia III, ŠKODA Octavia III Combi**  
**s přišroubovaným tažným ramenem**  
**mit angeschraubtem Kugelhals**  
**with bolt-on towarm**

**E8 55R-01 55681**

© 31.07.2013

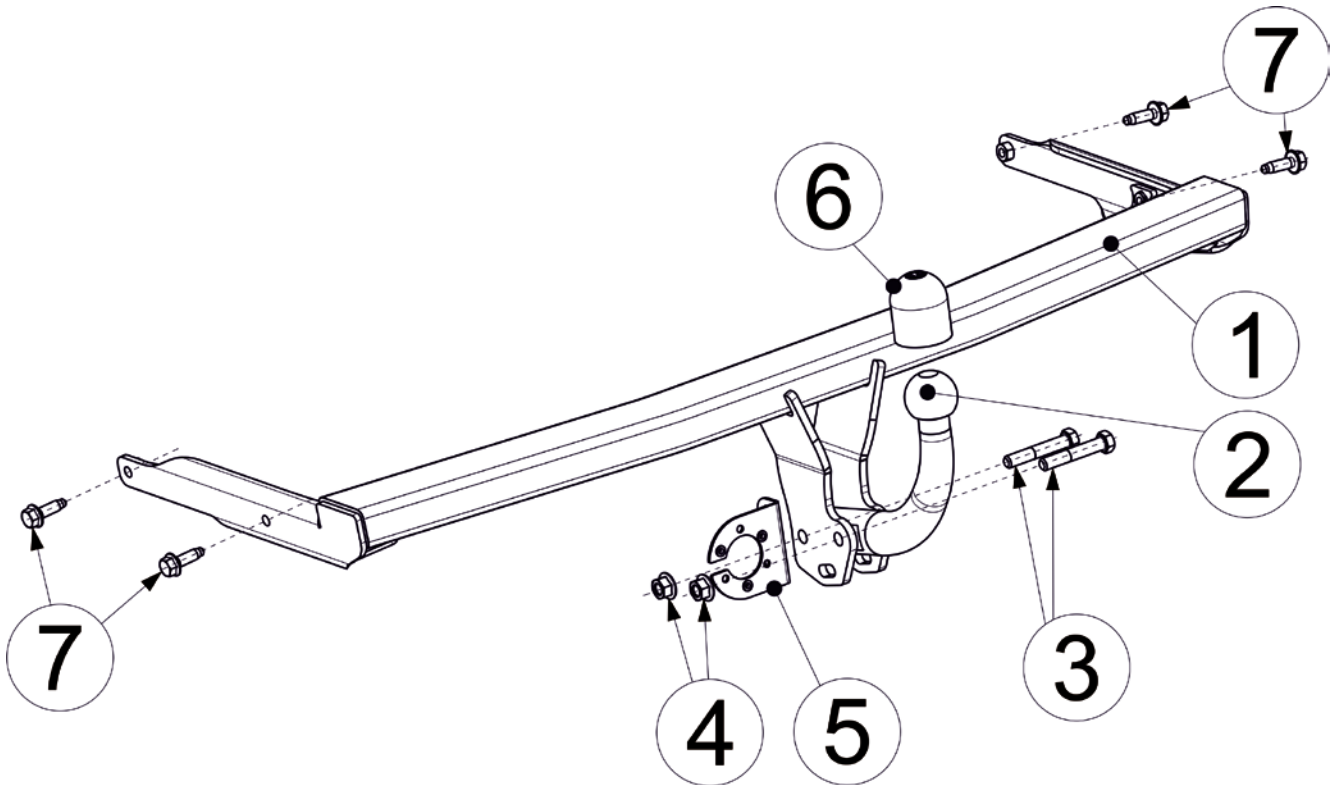

Obr.1 / Bild 1 / Fig.1

**Seznam dílů, Verzeichnis der Teile, List of components:**

Název dílu Bezeichnung des Teils, Name of the part	Kusů Stück, Quantity	Pozice Position, Position
Nosník (Träger , Beam )	1	1
Tažné rameno (Kugelhals, Towarm)	1	2
Šroub (Schraube, Bolt) M12 x 70	2	3
Matice (Mutter, Nut) M 12	2	4
Držák zásuvky (Steckdosenhalter, Plug box holder)	1	5
Krytka kul. čepu (Kugelbolzendeckel, Cover of the ball)	1	6
Šroub (Schraube, Bolt) M10 x 35	4	7

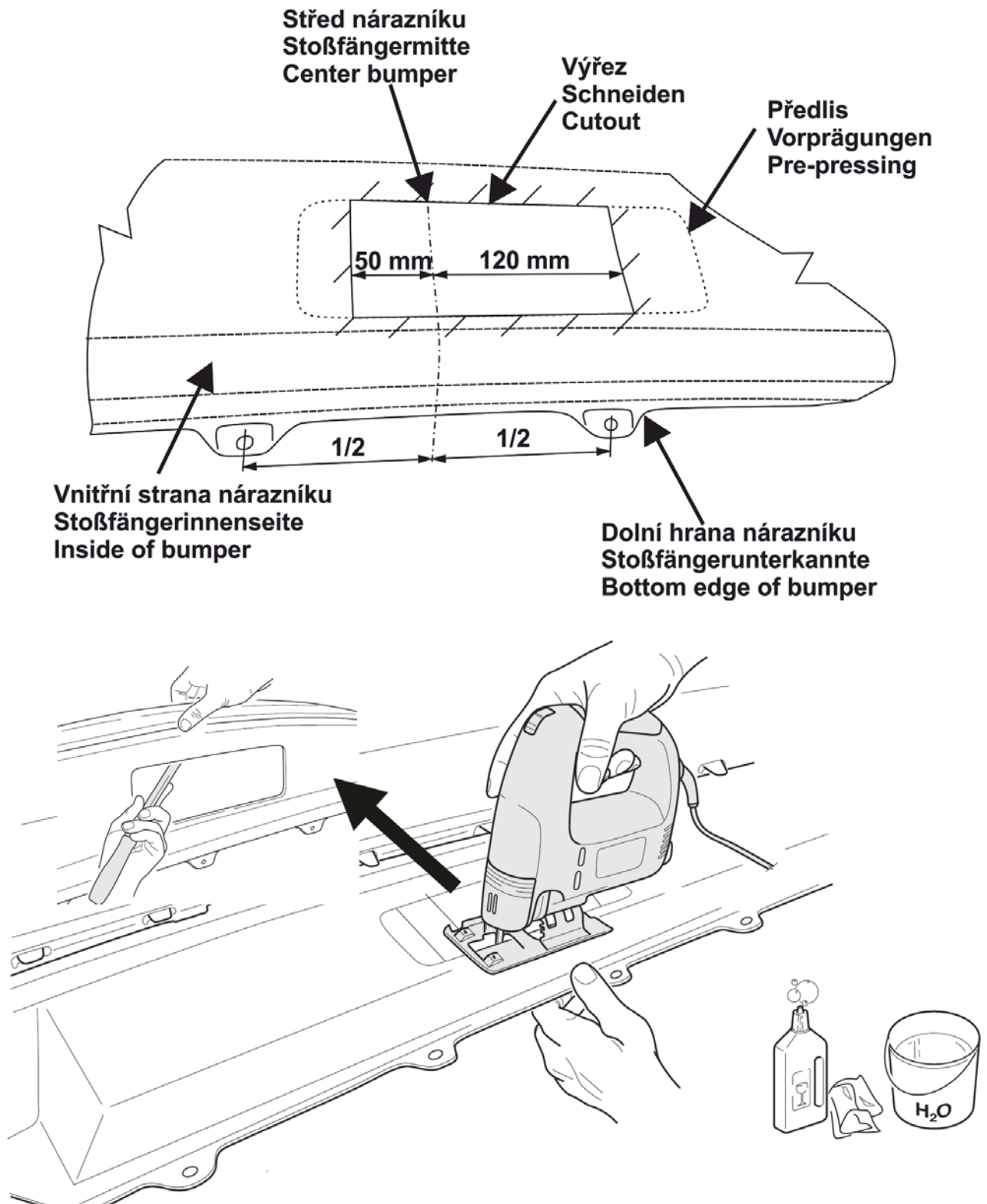

Obr.2 / Bild 2 / Fig.2

# TAŽNÉ ZAŘÍZENÍ

## TMB PS 099

### Upozornění

Díl „tažné zařízení“ , TMB PS 099 **doporučujeme montovat v autorizovaném servisu**. Montáž vyžaduje použití speciálního nářadí a dílenských příruček.

**Tažné zařízení je vyrobeno podle schválené dokumentace a odpovídá homologaci E8 55R-01 55681.**

### Všeobecné údaje

Konstrukce tažného zařízení odpovídá všem mezinárodním předpisům.

Zařízení prošlo pevnostními zkouškami dle evropského předpisu EHK 55.

Tažné rameno je opatřeno kulovým čepem o průměru 50 mm dle ISO 3853.

**Elektrická instalace pro tažné zařízení není součástí dodávky.**

### Technické parametry

Tažné zařízení je konstruováno pro:

maximální hmotnost brzděného přívěsu	2 000 kg
maximální hmotnost nebrzděného přívěsu	750 kg
max. svislé statické zatížení na kulový čep	80 kg

**Platí omezení hmotnosti přívěsu dle technického průkazu vozidla!**

$D_c$  – Wert (vztažná síla) – 10,6 kN.

$$D_c = g \cdot \frac{T \cdot C}{T + C}$$

$g$  – tíhové zrychlení ( $g = 9,81 \text{ ms}^{-2}$ )

$T$  – hmotnost tažného vozidla [t]

$C$  – hmotnost přívěsu [t]

Celková hmotnost tažného zařízení – 18 kg

Rozměry 1 043 x 621 x 245 mm.

### Seznam speciálního nářadí :

Pila pro vyříznutí otvoru do nárazníku

Momentový klíč

## Postup montáže

- Ustavte vozidlo na ramena dílenského zvedáku.
  - Demontujte zadní světla a obložení zav. prostoru.
  - Demontujte zadní nárazník (lapače nečistot jsou-li na vozidle) a spodní kryty.
  - Demontujte příčník zadního nárazníku, šrouby namontujte zpět.
- Pozor. Po demontáži příčníku doplňte v místech kontaktu příčníku s karoserií antikorozi ochranu.**

## Montáž tažného zařízení na vozidlo

- Strhněte záslepky otvorů pro uchycení tažného zařízení na zadních podélnících (obě strany vozu). V případě potřeby odstraňte části plastizolu uvnitř podélníků.
  - Tažné zařízení nasuňte podélnými nosníky do otvorů na zadním čele vozu a ustavte ho do správné polohy.
  - Nosníky přišroubujte pomocí čtyř šroubů M10 x 35 (7) k podvozku vozidla a šrouby (střídavě) na obou stranách dotáhněte utahovacím momentem 70 Nm.
  - Dle obrázku 2 proveďte výřez zadního nárazníku.
  - Pokračujte montáží elektrické instalace tažného zařízení na vůz, kromě uchycení zásuvky k jeho držáku (viz. návod k montáži elektrické instalace pro tažné zařízení).
- Po skončení montáže elektrické instalace namontujte zpět všechny demontované díly a příslušné spoje utáhněte předepsanými utahovacími momenty.

## Montáž tažného ramena

- Tažné rameno (2) přišroubujte pomocí šroubů M12 x 70 (3) a matic M12 (4) mezi držáky tažného zařízení.
- Na levý držák tažného ramena pod maticí (4) (vzdálenější od kulového čepu) vložte držák zásuvky (5) – viz obrázek 1.
- Šrouby provlékněte otvorem tak, aby hlava šroubu byla na pravém držáku tažného ramena (ve směru jízdy).
- **Zkontrolujte správnou polohu držáku se zásuvkou (vůči otvoru v nárazníku) a šrouby (3) dotáhněte utahovacím momentem 80 Nm!**
- Přišroubujte zásuvku elektrické instalace tažného zařízení na držák zásuvky.
- Na kulový čep tažného zařízení nasadte krytku (6).

---

## Upozornění pro zákazníka

- Kulový čep občas namažte vhodným mazacím tukem.
- Po připojení přívěsu zasuňte zástrčku (od přívěsu) do zásuvky tažného zařízení a zkontrolujte funkci světel na přívěsu.
- Veškeré změny a úpravy tažného zařízení jsou nepřípustné.
- Při používání tažného zařízení dodržujte pokyny uvedené v tomto návodu.
- Výrobce na sebe nebere zodpovědnost za škody způsobené chybně namontovaným tažným ramenem, jeho přetěžováním nebo poškozením při havárii vozidla.
- Tažné zařízení nesmí být provozováno je-li poškozeno nebo je neúplné.
- Není-li připojen přívěsný vozík k tažnému zařízení, musí být kulový čep chráněn krytkou!
- Tažné rameno (pokud ho budete demontovat) uložte a zajistěte v zavazadlovém prostoru tak, aby při náhlém zabrždění nemohlo ohrozit bezpečnost cestujících a způsobit poškození zavazadlového prostoru. Na kulový čep tažného ramena nasad'te krytku.
- **Po ujetí prvních asi 500 km s přívěsem je nutné zkontrolovat dotažení všech upínacích šroubů tažného zařízení a případně je dotáhnout předepsanými utahovacími momenty!** Tuto kontrolu Vám doporučujeme provést v nejbližším autorizovaném servisu.

Informace o technických údajích, konstrukci, vybavení, materiálech, zárukách a vnějším vzhledu se vztahují na období zadávání návodu do tisku.

Výrobce si vyhrazuje právo změny (včetně změny technických parametrů se změnami jednotlivých modelových opatření).

# D ANHÄNGERKUPPLUNG TMB PS 099

## Hinweis

Das Teil „Anhängerkupplung“, TMB PS 099 **empfehlen wir, in einem autorisierten Service montieren zu lassen** . Die Montage erfordert die Verwendung spezieller Werkzeuge und Werkstättenhandbücher.

**Die Anhängerkupplung ist nach genehmigter Dokumentation gefertigt worden und entspricht der Typengenehmigung E8 55R-01 55681.**

## Allgemeine Angaben

Die Konstruktion der Anhängerkupplung entspricht allen tschechischen und internationalen Vorschriften. Die Vorrichtung wurde auf Festigkeit laut der europäischen Reglement ECE 55 geprüft. Der Kugelhals ist mit einem Kugelbolzen mit einem Durchmesser von 50 mm laut ISO 3853 versehen.

**Die Elektroinstallation der Zugvorrichtung bildet keinen Lieferungsbestandteil.**

## Technische Parameter

Die Anhängerkupplung ist konstruiert für:

- Maximalgewicht des gebremsten Anhängers	2 000 Kg
- Maximalgewicht des ungebremsten Anhängers	750 Kg
Die maximale senkrechte statische Belastung des Kugelbolzens beträgt	80 Kg

**Es gelten die Gewichtseinschränkungen des Anhängers laut Fahrzeugszulassungsschein!**

$D_C$  – Wert (Bezugskraft) – 10,6 kN.

$$D_C = g \cdot \frac{T \cdot C}{T + C}$$

$g$  – Lastbeschleunigung ( $g = 9,81 \text{ ms}^{-2}$ )

$T$  – Gewicht des Zugfahrzeugs [t]

$C$  – Anhängergewicht [t]

Gesamtgewicht der Anhängerkupplung – 18 kg

Maße 1 043 x 621 x 245 mm.

## Verzeichnis Spezialwerkzeug:

Säge für das Ausschneiden einer Öffnung in den Stoßfänger  
Drehmomentschlüssel

## Montageablauf

- Setzen Sie das Fahrzeug auf die Arme eines Werkstättenhebers.
- Demontieren Sie die Heckleuchten und die Gepäckraumverkleidung
- Nehmen Sie den Heckstoßfänger (Schmutzfänger, soweit auf dem Fahrzeug befindlich) und die unteren Abdeckungen.
- Nehmen Sie den Querträger des Heckstoßfängers ab und die Schrauben zurück einverschrauben.

***Achtung. Nach Ausbau des Querträgers bitte an den Kontaktstellen zwischen Karosserie und Querträger Antikorrosionsschutz nachfüllen.***

## Montage der Anhängerkupplung auf das Fahrzeug

- Reißen Sie die Verblendungen der Öffnungen für die Befestigung der Anhängerkupplung auf den hinteren Längsseiten ab (beide Fahrzeugsseiten). Entfernen Sie im Bedarfsfall Plastisolteile aus dem Innerern der Längsträger.
- Schieben Sie die Anhängerkupplung mit ihren Längsträgern in die Öffnungen auf der Hinterfront des Fahrzeugs und bringen Sie sie in die richtige Position.
- Schrauben Sie die Träger mit Hilfe von vier Schrauben M10 x 35 (7) an das Fahrgestell des Fahrzeugs und ziehen sie die Schrauben (abwechselnd) auf beiden Seiten mit einem Anziehmoment von 70 Nm nach.
- Wie in Bild 2 gezeigt ist, ausschneiden Sie die Öffnung des Heckstoßfänger.
- **Fahren Sie mit der Montage der Elektroinstallation der Anhängervorrichtung am KFZ fort (siehe Montageanleitung Elektroinstallation für Anhängervorrichtungen).**
- Nach Beendigung des Einbaus der Elektroinstallation sind sämtliche ausgebauten Teile erneut einzubauen und die entsprechenden Verbindungen mit vorgeschriebenen Drehmomenten anzuziehen.

## Montage des Deichselarms

- Schrauben Sie den Deichselarm (2) mit Hilfe der Schrauben M12 x 70 (3) und Muttern M12 (4) zwischen die Halter der Anhängerkupplung. Legen Sie auf den linken Halter des Deichselarms unter die Mutter (4) (weiter weg vom Kugelbolzen) den Steckdosenhalter (5) - Siehe Bild 1. Ziehen Sie die Schrauben durch die Öffnung



so durch, dass der Schraubenkopf auf dem rechten Deichselarm (in Fahrrichtung) aufliegt.

- **Die richtige Position des Halters mit der Steckdose (zur Öffnung im Stoßfänger) kontrollieren und die Schrauben (3) mit Anzugsmoment 80 Nm festziehen.**
- Schrauben Sie die Steckdose am Steckdosenhalter der Anhängervorrichtung an.
- Setzen Sie auf den Kugelbolzen der Anhängerkupplung den Deckel auf (6).

## Hinweis für den Kunden

- **Schmieren Sie den Kugelbolzen hin und wieder mit einem geeigneten Schmierfett ein.**
- **Schieben Sie nach Anhängeranschluss den Stecker (des Anhängers) in die Steckdose der Anhängerkupplung und überprüfen Sie die Funktionstüchtigkeit der Lichter auf dem Anhänger.**
- **Sämtliche Änderungen und Modifizierungen der Anhängerkupplung sind unzulässig.**
- **Halten Sie bei der Verwendung der Anhängerkupplung die in dieser Anleitung enthaltenen Anweisungen ein.**
- **Der Hersteller nimmt keinerlei Verantwort für Schäden auf sich, die durch eine fehlerhaft angebaute Anhängerkupplung verursacht wurden, ihre Überbelastung oder die Beschädigung beim Fahrzeugsunfall.**
- **Die Anhängerkupplung darf nicht betrieben werden, falls sie beschädigt oder unvollständig ist.**
- **Falls kein Anhänger an die Anhängerkupplung angeschlossen ist, muss der Kugelbolzen mit einer Haube geschützt werden!**
- **Der Kugelhals (falls Sie ihn anbauen werden) ist im Gepäckraum so abzulegen und so zu sichern, dass er beim plötzlichen Bremsen die Sicherheit der Reisenden nicht gefährdet und den Gepäckraum nicht beschädigt. Setzen Sie auf den Kugelbolzen des Kugelhals eine Haube auf.**
- **Nach Zurücklegen der ersten ungefähr 500 km mit Anhänger ist die Anzugskraft aller Spannschrauben der Anhängerkupplung zu überprüfen und gegebenenfalls mit den vorgeschriebenen Anziehungsmomenten nachzuziehen! Wir empfehlen diese Kontrolle im nächstgelegenen autorisierten Service vorzunehmen.**

Informationen über die technischen Angaben, Konstruktion, Ausstattung, Material, Gewährleistungen und Aussenansicht beziehen sich auf den Zeitraum der Druckeingabe.

Der Hersteller behält sich das Recht der Änderung vor (inklusive Änderung technischer Parameter mit den Änderungen der einzelnen Modellmaßnahmen).



# COUPLING DEVICE

## TMB PS 099

### Important:

The part „COUPLING DEVICE“ type TMB PS 099 – **should be installed at an authorised service.** The installation requires special tools and workshop manuals.

**The coupling device is made according to approved documentation and complies with the homologation E8 55R-01 55681.**

### General data

The design of the coupling device complies with all international standards. The device passed the tests according to the European Regulation No.55 Revision 1. The towarm has a ball pivot ø 50mm ISO 3853.

**Electrical wiring is not included in this set.**

### Technical data and parameters

The device is designed for:

<b>braked</b> trailers - maximum towed load	2 000 kg
<b>unbraked</b> trailer maximum towed load	750 kg
max. nose static weight on the ball pivot	80 kg

**Mind the limits of the tow load in the registration certificate**

$D_C$  – reference dynamic force 10,6 kN.

$$D_C = g \cdot \frac{T \cdot C}{T + C}$$

$g$  – gravitational acceleration ( $g = 9,81 \text{ ms}^{-2}$ )

$T$  – towing car weight [t]

$C$  – trailer's weight [t]

Total weight of the coupling device – 18 kg

Dimensions 1 043 x 621 x 245 mm.

### List of special tools and gadgets:

Suitable cutter for making an opening in the rear buffer

Torque wrench

### Installing procedure

- Position the car on the garage jack's arms.
- Dismount the tail lamps and the boot's padding.
- Dismount the rear bumper ( and plastic mudguards if present) and the bottom covers.
- Dismount the crossbeam of the rear bumper and put the bolts back.

*Caution. After removing the beam of the rear bumper, add anticorrosive protection in the points of contact between the bumper and the bodywork.*

## **Mounting the equipment onto the car**

- Take out the blinds from the pre-bored holes in the sills on both sides of the car underbody. If necessary, clean the interior of the holes from the deposits of plastic protection.
- Insert the longitudinal beams of the towing fixture into the proper openings in the back panel of the body and fix in the right position.
- Screw up the beams with four bolts M10 x 35 (7) onto the underbody –tighten the bolts **by turns on both sides - prescribed torque: 70 Nm.**
- According to Fig.2 cut the opening in the rear bumper.
- **Proceed to the fitting of the electrical installation of the towing coupling upon the vehicle except fastening the socket to the holder of it (see the instructions for fitting the electrical installation of the towing coupling).**

Having finished the fitting of the electric installation, re-fit all removed parts to their places and tighten the respective connections at the prescribed torque moments.

## **Mounting the towarm**

- The towarm (2) is fixed by the bolts M12 x 70 (3), and nuts M12 (4) between the brackets of the coupling device.
- Fasten the plugbox holder (5) onto the left towarm holder under the nut (4) (farther off the ball pivot) - see Fig. 1.
- Put the bolts into the holes so that their heads remain on the right bracket (if looking ahead).
- **Check the holder with socket for proper position (against the hole in the bumper) and tighten to the torque of 80 Nm using the screws (3)!**
- Screw down the towing coupling electrical installation socket onto the socket holder.
- Place a lid onto the ball pivot of the towbar (6).

## **Notice to the customers**

- **The ball of the towarm should be occasionally cleaned and greased by a suitable lubricant.**
- **Check the function of all lights on the trailer after coupling the trailer and plugging the trailer to the plugbox on the towing vehicle.**
- **Any alternations of the towing equipment are not allowed.**
- **Follow the instructions of this guide while using the coupling device.**
- **The producer cannot take over any responsibility for any damage resulting from improper installation of the towarm, its overloading or a crash of the car. – The coupling device cannot be used if damaged or incomplete.**
- **In case of the trailer not being coupled with the car, the ball pivot must be protected by a plastic cover!**
- **The towarm (in case it is removed from the brackets) should be stored properly in in boot to prevent damage to the car or any injury of the passangers at sudden braking. The ball pivot should be covered by its plastic cover.**
- **After running the first about 500 km with a trailer it is necessary to re-tighten the bolts fixing the crossbeam to the car underbody and bolts fixing the towarm with the prescribed torques! We recoment to have this check done in your nearest authorized service station.**

Information on technical specification, design, equipment, materials, guarantee, and appearance refer to the period of printing this guide.

The producer reserves its right to change technical parameters during the product innovation.

## Záruční podmínky

Výrobce tažného zařízení poskytuje záruku na konstrukci, použitý materiál, výrobní provedení a funkci dodaného tažného zařízení **24 měsíců od data prodeje**.

Reklamací výrobku v zákonné lhůtě uplatní kupující u prodávajícího. Oprávněnost reklamacie posoudí zástupce prodávajícího spolu se zástupcem výrobce v souladu s platnými předpisy.

Podmínkou platnosti záruky je, aby tažné zařízení bylo používáno pouze k účelům, ke kterým je určeno.

Kupující je povinen prověřit stav zboží při jeho převzetí. V případě poškození zboží, nedodání části tažného zařízení apod. je kupující povinen tuto skutečnost neprodleně ohlásit prodávajícímu a to bez zbytečného odkladu po převzetí zboží.

Všechny součásti a příslušenství tažného zařízení musí být před odbornou montáží, zkontrolovány ve vztahu k jejich kompatibilitě na odpovídající typ vozidla. Tažná zařízení, smí být použita pouze na výrobcem uvedený typ vozidla. V případě neodborné montáže či montáže tažného zařízení na typ vozidla, pro který není tažné zařízení určeno, neodpovídá výrobce za případné poškození tažného zařízení, způsobené vadnou montáží či jeho nesprávným použitím.

Prodávající odpovídá za vady, které mělo tažné zařízení při jeho převzetí kupujícím.

**Záruka se nevztahuje** na škody mající původ v běžném opotřebení, v přetěžování a neodborném používání tažného zařízení, dále pokud není užíváno v souladu s pokyny uvedenými v návodu. Záruka se dále nevztahuje na škody způsobené živelnými vlivy. Prodávající rovněž neodpovídá za škodu v případě, kdy bylo tažné zařízení změněno či jinak upraveno.

**Záruka zaniká**, bylo-li tažné zařízení poškozeno havárií (kromě havárie vyvolané samotným tažným zařízením) nebo zásahy do jeho mechanismu a konstrukce.

## Garantieinformationen und Bedingungen

Der Hersteller der Anhängerkupplung gewährt auf Konstruktion, verwendetes Material, Produktionsausführung und Funktion der gelieferten Anhängerkupplung eine Garantie von **24 Monaten ab Verkaufsdatum**.

Die Reklamation des Produkts in der gesetzlichen Frist macht der Käufer beim Verkäufer geltend. Die Berechtigung der Reklamation beurteilt ein Vertreter des Verkäufers zusammen mit einem Vertreter des Herstellers entsprechend der gültigen Vorschriften.

Bedingung für die Gültigkeit der Garantie ist, dass die Anhängerkupplung zum für sie bestimmten Zweck angewendet wurde.

Der Käufer ist verpflichtet, den Zustand der Ware bei Übernahme zu überprüfen. Bei Beschädigung der Ware, fehlendem Teil der Anhängerkupplung, u.ä. ist der Käufer verpflichtet, diese Tatsache unverzüglich dem Verkäufer zu melden, dies ohne unnötigen Verzug nach Warenübernahme.

Alle Teile und das Zubehör der Anhängerkupplung muss vor der fachgerechten Montage in Beziehung zur Kompatibilität für den entsprechenden Fahrzeugtyp kontrolliert werden. Anhängerkupplungen dürfen nur am vom Hersteller angeführten Fahrzeugtyp benutzt werden. Bei nicht fachgerechter Montage oder Montage der Anhängerkupplung an einen Fahrzeugtyp, für welchen sie nicht bestimmt ist, haftet der Hersteller nicht für eventuelle Beschädigungen der Anhängerkupplung, verursacht durch fehlerhafte Montage oder falsche Benutzung.

Der Verkäufer haftet für Mängel, welche die Anhängerkupplung bei Übernahme durch den Käufer hatte.

**Die Garantie bezieht sich nicht** auf Schäden, die ihre Ursache in normalem Verschleiß, Überlastung und nicht fachgerechter Benutzung der Anhängerkupplung haben, weiter wenn sie nicht gemäß der Anweisungen in der Gebrauchsanleitung benutzt wurde. Die Garantie bezieht sich weiter nicht auf durch Naturkatastrophen verursachte Schäden. Der Verkäufer haftet ebenfalls nicht für Schaden, wenn die Anhängerkupplung geändert oder angepasst wurde.

**Die Garantie erlischt**, wenn die Anhängerkupplung durch einen Unfall beschädigt wurde (außer einem Unfall, hervorgerufen durch die Anhängerkupplung) oder bei Eingriff in ihren Mechanismus und Konstruktion.

## **Guarantee information and conditions**

The manufacturer of the towing coupling gives the guarantee for the construction, used material, manufacturing execution and function of the supplied towing coupling **for 24 months from the date of sale.**

The complaints are to be presented by the buyer to the selling organization within the legal period. The rightfulness of the complaint will be judged by a representative of the selling organization together with a representative of the manufacturer in accordance with valid regulations.

The prerequisite of validity of the guarantee is that the towing coupling has to be used only for those purposes for which it is designed.

The buyer shall examine the condition of the goods at their reception. In case of any damage of the goods or failure to deliver any part of the towing coupling the buyer shall report such fact immediately to the selling organization without unnecessary delay after the reception of the goods.

All parts and accessories of the towing coupling must be checked before professional fitting with regard to their compatibility with the respective type of vehicle. The towing couplings may be used only for the vehicle type stated by the manufacturer. In case of incompetent fitting or fitting of the towing coupling on a type of vehicle for which the towing coupling is not intended, the manufacturer shall not be responsible for any damage of the towing coupling caused by defective fitting or its incorrect use.

The selling organization is responsible for defects the towing coupling had at its reception by the buyer.

**The guarantee does not cover** any damages resulting from common wear and tear, overloading and unprofessional use, as well as damages caused by non-compliance with the instructions stated in the operating manual. The guarantee does not cover any damages due to natural disasters. The selling organization is not responsible for any damage in the case when the towing coupling was modified or otherwise altered.

**The guarantee also becomes void** if the towing coupling has been damaged due to an accident (except accidents caused by the towing coupling itself) or by tampering with its mechanism and construction.

# Záruční list/ Garantieschein/ Certificate of guarantee

Výrobní číslo: .....  
Produktionsnummer:  
Production No:

Datum výroby: .....  
Produktionsdatum:  
Date of production:

Výstupní kontrola výrobce: .....  
Ausgangskontrolle des Herstellers:  
Final inspection of the manufacturer:

Datum prodeje: .....  
Verkaufsdatum:  
Date of sale:

Prodávající: .....  
Verkäufer:  
Seller: (Razítko a podpis prodávajícího)  
(Stempel und Unterschrift des Verkäufers)  
(Stamp and signature of the seller)

**Výrobce: Manufacturer: Hersteller:**

**PROF SVAR s.r.o., Přestavlcká 1474, CZ - 295 01 Mnichovo Hradiště,**

**Tel.: +420 326 706 600 Fax.: +420 326 706 601 E-mail: [profsvar@profsvar.cz](mailto:profsvar@profsvar.cz)**



**LDPE**